



Beipackzettel online - ein Service Ihrer Versandapotheke mycare.
Pharmazeutische Fachkräfte unserer Apotheke beraten Sie gern zu Fragen
rund um das Produkt - per E-Mail: service@mycare.de oder per Telefon:
0800-8770120 gebührenfrei. Alle Informationen: www.mycare.de

[Zum Produkt »](#)



Gebrauchsanweisung

PARI LC SPRINT® COMPACT

Model: PARI LC SPRINT (Type 023)

Vernebler für PARI Inhalationssysteme

Wichtig: Lesen Sie diese Gebrauchsanweisung vor der Anwendung sorgfältig durch. Befolgen Sie alle Anweisungen und Sicherheitshinweise!

Bewahren Sie die Gebrauchsanweisung sorgfältig auf.

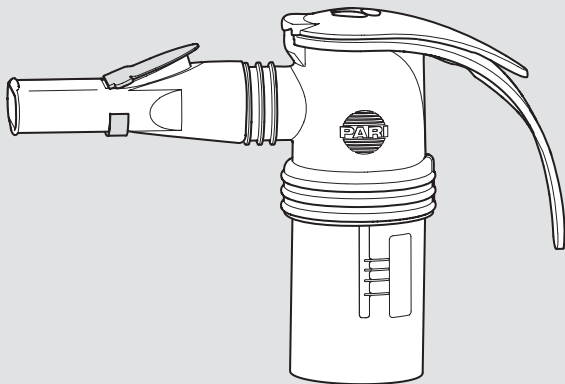

Identifikation, Gültigkeit, Version

Diese Gebrauchsanweisung ist gültig für den PARI LC SPRINT COMPACT Vernebler (Type 023) in folgenden Ländern:

DE

Version dieser Gebrauchsanweisung: Version F – 2020-04,
Freigegebene Version vom: 2020-04-27
Stand der Information: 2020-04

Die aktuelle Version der Gebrauchsanweisung kann als PDF-Datei im Internet heruntergeladen werden:
www.pari.com (auf der jeweiligen Produktseite)

Verfügbare Formate für Sehbehinderte

Die im Internet verfügbare Gebrauchsanweisung im PDF-Format kann vergrößert ausgedruckt werden.

CE-Konformität

Das Produkt erfüllt die Anforderungen gemäß 93/42/EWG (Medizinprodukte).

Markenzeichen

Die folgenden Markenzeichen sind eingetragene Warenzeichen der PARI GmbH Spezialisten für effektive Inhalation in Deutschland und/oder anderen Ländern:

LC SPRINT®, PARI®

Copyright

©2020 PARI GmbH Spezialisten für effektive Inhalation
Moosstraße 3, 82319 Starnberg, Germany

Kein Teil dieser Dokumentation darf in irgendeiner Form ohne vorherige schriftliche Zustimmung der PARI GmbH reproduziert oder unter Verwendung elektronischer Systeme verarbeitet, vervielfältigt, übersetzt oder verbreitet werden.

Alle Rechte vorbehalten. Technische und optische Änderungen sowie Druckfehler vorbehalten. Abbildungen ähnlich.

Hersteller

PARI GmbH Spezialisten für effektive Inhalation
Moosstraße 3, 82319 Starnberg, Germany

Kontakt

Für Produktinformationen jeder Art, im Fehlerfall oder bei Fragen zur Handhabung wenden Sie sich bitte an unser Service Center:

Tel.: +49 (0)8151-279 220 (international)
+49 (0)8151-279 279 (deutschsprachig)

E-Mail: info@pari.de

INHALTSVERZEICHNIS

WICHTIGE HINWEISE	6
Informationen zur Gebrauchsanweisung.....	6
Zweckbestimmung	6
Indikation	7
Gegenanzeigen	7
Sicherheitshinweise.....	8
PRODUKTBESCHREIBUNG	11
Lieferumfang	11
Produktkombinationen.....	12
Funktionsbeschreibung	12
Materialinformation	12
Lebensdauer	13
ANWENDUNG	14
Therapie vorbereiten	14
Therapie durchführen	16
Therapie beenden	18
WIEDERAUFBEREITUNG	19
Wiederaufbereitungszyklen	19
Vorbereiten	19
Reinigen und desinfizieren	20
Anschlussschlauch pflegen	24
Kontrollieren	24
Aufbewahren	25
FEHLERBEHEBUNG	26
TECHNISCHE DATEN	27
Allgemeine Verneblerdaten	27
Aerosoldaten nach ISO 27427	27
SONSTIGES	29
Entsorgen	29
Kennzeichnung.....	29

1 WICHTIGE HINWEISE

1.1 Informationen zur Gebrauchsanweisung

Diese Gebrauchsanweisung enthält für den Anwender in häuslicher Umgebung alle erforderlichen Informationen.

Wird das Produkt in professionellen Gesundheitseinrichtungen verwendet, muss für eine Wiederaufbereitung des Produkts das Begleitheft "Wiederaufbereitung in professionellen Gesundheitseinrichtungen" beachtet werden.

Mitgeltende Dokumente

Folgendes Dokument ist Bestandteil dieser Gebrauchsanweisung:

Wiederaufbereitung in professionellen Gesundheitseinrichtungen

Dokumentnummer: 041D0614

Das Dokument kann als PDF-Datei im Internet heruntergeladen werden: www.pari.com

1.2 Zweckbestimmung

Der PARI LC SPRINT COMPACT Vernebler erzeugt Aerosole¹ zum Inhalieren für die Therapie der unteren Atemwege.

Der Vernebler bildet zusammen mit einem PARI Kompressor oder dem PARI CENTRAL und PARI Zubehör ein Inhalationssystem.

Der Vernebler ist geeignet für die Behandlung von Patienten aller Altersgruppen.

Nur für die Verneblertherapie zugelassene Lösungen und Suspensionen dürfen verwendet werden.

Der Vernebler darf nur mit einem PARI Kompressor oder mit einer zentralen Gasversorgungsanlage verbunden werden. Für den Anschluss an einer zentralen Gasversorgungsanlage ist der PARI CENTRAL vorgesehen.

1) Aerosol: In Gasen oder Luft schwebende kleine Partikel aus fester, flüssiger oder gemischter Zusammensetzung (feiner „Nebel“).

Dieses PARI Produkt darf sowohl in häuslichen Umgebungen als auch in professionellen Gesundheitseinrichtungen verwendet werden. In häuslichen Umgebungen darf dieses PARI Produkt nur für einen einzigen Patienten verwendet werden (kein Patientenwechsel). In professionellen Umgebungen ist bei Einhaltung der entsprechenden Wiederaufbereitungsmaßnahmen ein Patientenwechsel möglich.

Dieses Produkt darf nur von Personen verwendet werden, die den Inhalt der Gebrauchsanweisungen verstehen und das Produkt sicher verwenden können. Folgende Personengruppen müssen bei der Anwendung von einer für ihre Sicherheit verantwortlichen Person beaufsichtigt werden:

- Babys, Kleinkinder und Kinder
- Personen mit eingeschränkten Fähigkeiten (z. B. körperlich, geistig, sensorisch)

Wenn der Patient selbst nicht in der Lage ist, dieses Produkt sicher anzuwenden, muss die Therapie von der verantwortlichen Person durchgeführt werden.

Dieses PARI Produkt ist nur für Patienten geeignet, die selbstständig atmen und bei Bewusstsein sind.

Eine Anwendung dauert ca. 5 bis 10 Minuten, maximal jedoch 20 Minuten (je nach Flüssigkeitsmenge).

Die Häufigkeit und Dauer der Anwendung wird entsprechend den individuellen Erfordernissen von medizinischem Fachpersonal² festgelegt.

1.3 Indikation

Erkrankungen der unteren Atemwege.

1.4 Gegenanzeigen

Der PARI GmbH sind keine Gegenanzeigen bekannt.

2) Medizinisches Fachpersonal: Ärzte, Apotheker und Physiotherapeuten.

1.5 Sicherheitshinweise

Die vorliegende Gebrauchsanweisung enthält wichtige Informationen, Sicherheitshinweise und Vorsichtsmaßnahmen. Nur wenn der Anwender diese befolgt, kann dieses PARI Produkt sicher angewendet werden.

Verwenden Sie dieses PARI Produkt nur wie in dieser Gebrauchsanweisung beschrieben.

Die Gebrauchsanweisungen des verwendeten Kompressors und Zubehörs sowie die Gebrauchsinformation der verwendeten Inhalationslösung müssen ebenfalls beachtet werden.

Allgemein

Werden nicht zugelassene Lösungen oder Suspensionen für die Vernebelung verwendet, können die Aerosoldaten des Verneblers von den Angaben des Herstellers abweichen.

Dieses Produkt ist nicht für eine Verwendung in einem Anästhesie-Atemsystem oder einem Atemsystem eines Beatmungsgeräts geeignet.

Tracheotomierte Patienten können nicht mit einem Mundstück inhalieren. Sie benötigen spezielles Zubehör, um eine Inhalationstherapie durchführen zu können. In diesem Fall kontaktieren Sie Ihren Arzt für weitere Informationen.

Öl- und fetthaltige Hautpflegemittel können die weichen Kunststoffkomponenten beschädigen. Diese Hautpflegemittel sollten während der Anwendung vermieden werden.

Sollte sich durch die Therapie keine Verbesserung oder sogar eine Verschlechterung Ihres Gesundheitszustandes einstellen, wenden Sie sich an medizinisches Fachpersonal².

Gefahr durch verschluckbare Kleinteile

Das Produkt enthält Kleinteile. Kleinteile können die Atemwege blockieren und zu einer Erstickungsgefahr führen. Bewahren Sie alle Produktbestandteile stets außer Reichweite von Babys und Kleinkindern auf.

Hygiene

Beachten Sie folgende Hygienehinweise:

- Verwenden Sie nur gereinigte und getrocknete Produktbestandteile. Verunreinigungen und Restfeuchte führen zu Keimwachstum, wodurch eine erhöhte Infektionsgefahr besteht.
- Waschen Sie sich vor jeder Anwendung und Wiederaufbereitung gründlich die Hände.
- Führen Sie die Wiederaufbereitung unbedingt auch vor der ersten Anwendung durch.
- Verwenden Sie für die Wiederaufbereitung stets Trinkwasser.
- Achten Sie auf ausreichende Trocknung aller Einzelteile nach jedem Aufbereitungsschritt.
- Bewahren Sie die Produktbestandteile nicht in feuchter Umgebung oder zusammen mit feuchten Gegenständen auf.

Therapie von Babys, Kindern und hilfsbedürftigen Personen

Bei Personen, die nicht in der Lage sind, selbständig die Therapie durchzuführen oder die Gefährdungen nicht einschätzen können, besteht erhöhte Verletzungsgefahr (z. B. Strangulation mit der Netzleitung oder dem Anschlussschlauch). Zu diesen Personen gehören z. B. Babys, Kinder und Personen mit eingeschränkten Fähigkeiten. Bei diesen Personen muss eine für die Sicherheit verantwortliche Person die Anwendung beaufsichtigen oder durchführen.

Meldung von schwerwiegenden Vorkommnissen

Schwerwiegende Vorkommnisse, die in Verbindung mit diesem PARI Produkt auftreten, müssen unverzüglich dem Hersteller bzw. Händler und der zuständigen Behörde gemeldet werden. Vorkommnisse sind schwerwiegend, wenn sie direkt oder indi-

rekt zum Tod oder einer unvorhergesehenen schwerwiegenden Verschlechterung des Gesundheitszustands einer Person geführt haben oder führen könnten.

Kennzeichnung und Klassifizierung der Warnhinweise

Sicherheitsrelevante Warnungen sind in dieser Gebrauchsanweisung in die folgenden Gefahrenstufen eingeteilt:



GEFAHR

GEFAHR bezeichnet eine gefährliche Situation, die zu schwersten Verletzungen oder zum Tod führen wird, wenn sie nicht vermieden wird.



WARNUNG

WARNUNG bezeichnet eine gefährliche Situation, die zu schwersten Verletzungen oder zum Tod führen kann, wenn sie nicht vermieden wird.



VORSICHT

VORSICHT bezeichnet eine gefährliche Situation, die zu leichten oder mittelschweren Verletzungen führen kann, wenn sie nicht vermieden wird.

HINWEIS

HINWEIS bezeichnet Situation, die zu Sachschäden führen kann, wenn sie nicht vermieden wird.

2 PRODUKTBESCHREIBUNG

2.1 Lieferumfang

Im Lieferumfang sind folgende Komponenten enthalten:

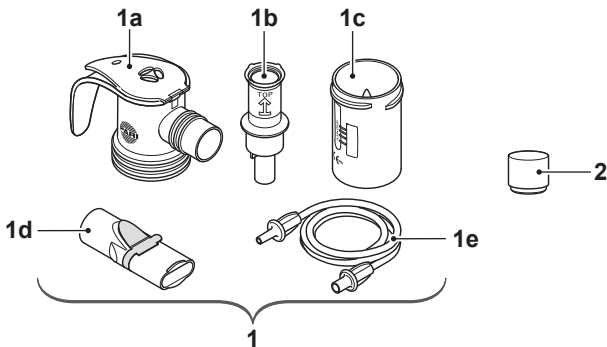

(1)	Vernebler
(1a)	Vernebleroberteil
(1b)	Düsenaufsatz
(1c)	Verneblerunterteil
(1d)	Mundstück
(1e)	Anschlusschlauch
(2)	Luftfilter für Kompressor ³

3) Nicht in allen Produktvarianten enthalten.

2.2 Produktkombinationen

Der PARI Vernebler kann mit allen PARI Kompressoren oder über einen PARI CENTRAL mit einer zentralen Gasversorgungsanlage verbunden werden.

Der Vernebler kann mit diversem PARI Zubehör kombiniert werden.

2.3 Funktionsbeschreibung

Der PARI Vernebler ist Teil eines PARI Inhalationssystems.

Der Vernebler erzeugt bei Zufuhr von Druckluft Aerosol aus der eingefüllten Flüssigkeit, z. B. dem Medikament. Dieses Aerosol wird über das Mundstück oder ggf. über eine Maske in die Lunge eingeatmet.

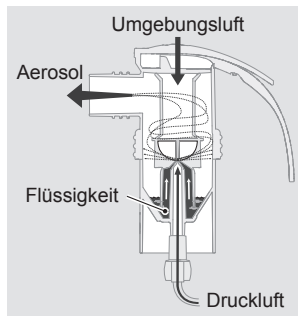

2.4 Materialinformation

Die einzelnen Produktbestandteile bestehen aus folgenden Materialien:

Produktbestandteil	Material
Vernebleroberenteil	Polypropylen, Thermoplastisches Elastomer
Düsenaufsatz	Polypropylen
Verneblerunterteil	Polypropylen, Thermoplastisches Elastomer
Mundstück (mit Ausatemventil)	Polypropylen, Thermoplastisches Elastomer
Anschlussschlauch	Polyvinylchlorid
Schlauchendstück	Thermoplastisches Elastomer

2.5 Lebensdauer

Die einzelnen Produktbestandteile haben bei einer Verwendung in häuslichen Umgebungen folgende zu erwartende Lebensdauer:

Produktbestandteil	Lebensdauer
Vernebler (alle Bestandteile außer Anschlusschlauch)	300 Desinfektionen, max. 1 Jahr
Anschlusschlauch	Max. 1 Jahr

Wenn die zu erwartende Lebensdauer erreicht ist, sollte der Vernebler gegen einen neuen ausgetauscht werden. Hierfür sind Vernebler-Nachkaufsets (Vernebler inkl. Anschlusschlauch) bzw. PARI Year Packs (Vernebler inkl. Anschlusschlauch und Luftfilter für einen Kompressor) erhältlich.

3 ANWENDUNG

Personen, die Andere bei der Therapie unterstützen, müssen darauf achten, dass alle nachfolgend beschriebenen Schritte ordnungsgemäß durchgeführt werden.

Soll der Vernebler über einen PARI CENTRAL mit einer zentralen Gasversorgungsanlage verbunden werden, ist die Gebrauchsanweisung des PARI CENTRAL zu beachten.

3.1 Therapie vorbereiten

Vernebler zusammenbauen

VORSICHT

Gefahr einer Therapiebeeinträchtigung

Beschädigte Einzelteile sowie ein falsch montierter Vernebler können die Funktion des Verneblers und damit die Therapie beeinträchtigen.

- Überprüfen Sie alle Verneblerbestandteile und das Zubehör vor jeder Anwendung.
- Ersetzen Sie gebrochene, verformte oder stark verfärbte Teile.
- Beachten Sie die Montagehinweise in dieser Gebrauchsanweisung.
- Stecken Sie den Düsenaufsatz mit leichtem Druck auf die Düse im Verneblerunterteil. Der Pfeil auf dem Düsenaufsatz muss dabei nach oben zeigen.
- Setzen Sie das Vernebleroberteil auf das Verneblerunterteil und verschließen Sie den Vernebler durch Drehen im Uhrzeigersinn.

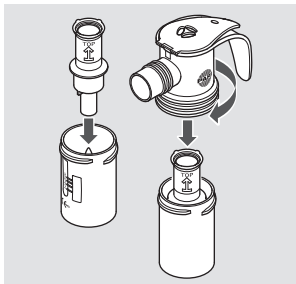

- Stecken Sie den Anschluss-schlauch an den Vernebler.



Mundstück verwenden

- Stecken Sie das Mundstück an den Vernebler.

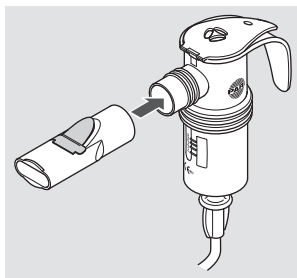

Zubehör verwenden

Informationen zur Montage von Zubehör finden Sie in der Gebrauchsanweisung des jeweiligen Zubehörs⁴.

Vernebler befüllen

HINWEIS

Verneblerdeckel könnte abbrechen

Wird der Deckel in die falsche Richtung bewegt, kann er abbrechen. Der Vernebler ist dann unbrauchbar und irreparabel.

- Bewegen Sie den Deckel nur in der vom Scharnier vorgegebenen Richtung.

4) Gebrauchsanweisungen für Zubehör liegen dem Zubehör bei. Sie können ggf. beim Hersteller bzw. Händler bestellt werden.

- Stecken Sie den Vernebler in die dafür vorgesehene Halterung am Kompressor.
- Öffnen Sie den Verneblerdeckel, indem Sie mit dem Daumen von unten gegen den Deckel drücken.
- Füllen Sie die erforderliche Menge der Inhalationslösung von oben in den Vernebler ein. Beachten Sie das minimale und maximale Füllvolumen [siehe: Allgemeine Verneblerdaten, Seite 27]. Enthält der Vernebler zu wenig oder zu viel Flüssigkeit, wird die Vernebelung und damit die Therapie beeinträchtigt.
- Schließen Sie den Verneblerdeckel. Achten Sie darauf, dass der Deckel einrastet.

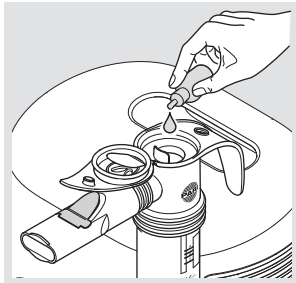

Wenn mehrere Inhalationslösungen nacheinander verwendet werden sollen:

- Spülen Sie den Vernebler zwischen den einzelnen Anwendungen mit Trinkwasser aus.
- Schütteln Sie überschüssiges Wasser aus dem Vernebler.
- Befüllen Sie den Vernebler mit der nächsten Inhalationslösung wie beschrieben.

3.2 Therapie durchführen

Bevor eine Therapie durchgeführt wird, müssen alle in dieser Gebrauchsanweisung enthaltenen Sicherheitshinweise gelesen und verstanden worden sein.

i Halten Sie den Vernebler während der Therapie immer senkrecht.

Um eine Therapie durchzuführen, gehen Sie folgendermaßen vor:

- Stecken Sie den Anschluss-schlauch des Verneblers mit leichter Drehung in den Druck-luftanschluss des Kompressor. **⚠ GEFAHR! Lebensgefahr durch Verwechslung von**

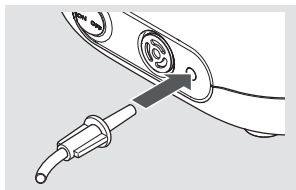

Schläuchen! Sind Schlauchsysteme anderer Geräte in der Nähe (z. B. für Infusionen), prüfen Sie sorgfältig, ob der am Kompressor angeschlossene Anschlussschlauch am anderen Ende mit dem Vernebler verbunden ist. Es besteht sonst die Gefahr, dass verschiedene Anschlussmöglichkeiten miteinander verwechselt werden.

- Nehmen Sie den Vernebler aus der Halterung am Kompressor heraus und halten Sie ihn senkrecht.
- Vergewissern Sie sich, dass alle Teile fest miteinander verbunden sind.

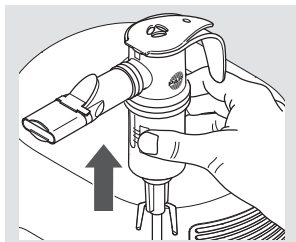

- Schalten Sie den Kompressor ein, indem Sie den Ein-/Aus-Schalter auf "ON" schalten.

⚠ GEFAHR! Lebensgefahr durch Stromschlag bei Gerä-

tedefekt! Schalten Sie sofort den Kompressor aus und ziehen Sie den Netzstecker aus der Steckdose, wenn der Verdacht auf einen Defekt besteht (z. B. nach einem Sturz oder bei Geruch nach verschmortem Kunststoff). Bei einem Gerätedefekt kann es zu Kontakt mit stromführenden Teilen kommen. Ein elektrischer Schlag kann die Folge sein.

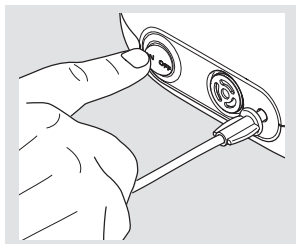

- Vergewissern Sie sich, dass Aerosol erzeugt wird, bevor Sie mit der Therapie beginnen (aus dem Vernebler strömt ein feiner Nebel).

Mit Mundstück inhalieren

- Setzen Sie sich entspannt und aufrecht hin.
- Nehmen Sie das Mundstück zwischen die Zähne und umschließen Sie es mit den Lippen.
- Atmen Sie möglichst langsam und tief durch das Mundstück ein und entspannt wieder aus.
- Führen Sie die Inhalation so lange durch, bis sich das Geräusch im Vernebler verändert.

i *Es bleibt nach Therapieende Restflüssigkeit im Vernebler.*

Mit Zubehör inhalieren

Die Inhalation mit Zubehör (z. B. Masken) ist in der Gebrauchsanweisung des jeweiligen Zubehörs beschrieben.

3.3 Therapie beenden

Zum Beenden der Therapie gehen Sie wie folgt vor:

- Schalten Sie den Kompressor aus, indem Sie den Ein-/Aus-Schalter auf "OFF" schalten.
- Stecken Sie den Vernebler wieder zurück in die Halterung am Kompressor.
- Ziehen Sie den Netzstecker aus der Steckdose.

i *Die vollständige Trennung vom Netz ist nur gewährleistet, wenn der Netzstecker aus der Steckdose gezogen ist.*

4 WIEDERAUFBEREITUNG

Wird dieses Produkt **in professionellen Gesundheitseinrichtungen** verwendet, beachten Sie die Informationen im Begleitheft "Wiederaufbereitung in professionellen Gesundheitseinrichtungen".

4.1 Wiederaufbereitungszyklen

Vernebler (ohne Anschlusschlauch)	<ul style="list-style-type: none">- Reinigung unmittelbar nach jeder Anwendung- Desinfektion mind. einmal täglich
Anschlusschlauch	Trocknen nach jeder Anwendung [siehe: Anschlusschlauch pflegen, Seite 24] Der Anschlusschlauch kann weder gereinigt noch desinfiziert werden.

4.2 Vorbereiten

- Ziehen Sie den Schlauch vom Vernebler ab.
- Ziehen Sie das Mundstück vom Vernebler ab.
- Entfernen Sie die Restflüssigkeit aus dem Vernebler.
- Zerlegen Sie den Vernebler in alle Einzelteile.
- Ziehen Sie das blaue Ausatemventil am Mundstück vorsichtig aus dem Schlitz heraus. Das Ausatemventil muss danach immer noch am Mundstück hängen.

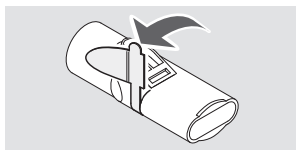

4.3 Reinigen und desinfizieren

Vorreinigen

Alle Einzelteile müssen unmittelbar nach der Anwendung vor- gereinigt werden.

AUSSTATTUNG:

- Trinkwasser mit einer Temperatur von ca. 15 °C

DURCHFÜHRUNG:

- Spülen Sie alle verwendeten Einzelteile 2 Minuten lang unter fließendem Trinkwasser vor.

Reinigen

AUSSTATTUNG:

- Trinkwasser mit einer Temperatur von 40 °C bis max. 50 °C
- Handelsübliches Spülmittel⁵
- Behältnis mit mind. 3 l Fassungsvermögen

DURCHFÜHRUNG:

- Geben Sie ca. 1 Teelöffel Spülmittel auf 3 l warmes Trinkwasser.
- Legen Sie alle Einzelteile in das Spülwasser.
Einwirkzeit: mind. 5 Minuten
- Bewegen Sie die Teile gelegentlich hin und her.
- Verwenden Sie bei starker Verschmutzung eine weiche Bürste (z. B. eine mittelweiche Zahnbürste, die nur für diesen Zweck verwendet wird).

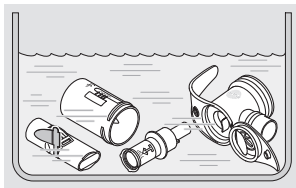

SPÜLEN:

- Spülen Sie alle Einzelteile gründlich unter fließendem Trinkwasser ab.
Wassertemperatur: ca. 15 °C, Dauer: 2 Minuten

5) Validiert mit Palmolive®.

TROCKNEN:

- Schütteln Sie das Wasser aus allen Einzelteilen.
- Legen Sie alle Einzelteile auf eine trockene, saubere und saugfähige Unterlage und lassen Sie sie vollständig trocknen.

Desinfizieren

Desinfizieren Sie alle **Einzelteile** im Anschluss an die Reinigung (nur gereinigte Bestandteile können wirksam desinfiziert werden).

Nachfolgend sind die validierten Desinfektionsverfahren beschrieben.

In kochendem Wasser

AUSSTATTUNG:

- Sauberer Kochtopf
- Trinkwasser

DURCHFÜHRUNG:



VORSICHT

Infektionsgefahr durch Feuchtigkeit

Feuchtigkeit begünstigt Keimwachstum.

- Nehmen Sie alle Teile unmittelbar nach dem Desinfektionsvorgang aus dem Kochtopf und lassen Sie sie trocknen.
- Legen Sie alle **Einzelteile** mind. 5 Minuten in sprudelnd kochendes Wasser. **HINWEIS! Gefahr einer Beschädigung der Kunststoffteile!** Kunststoff schmilzt bei Berührung mit dem heißen Topfboden. Achten Sie auf ausreichenden Wasserstand im Topf, so dass die Einzelteile nicht den Topfboden berühren.

TROCKNEN:

- Schütteln Sie das Wasser aus allen Einzelteilen.
- Legen Sie alle Einzelteile auf eine trockene, saubere und saugfähige Unterlage und lassen Sie sie vollständig trocknen.

Mit einem handelsüblichen, thermischen Desinfektionsgerät für Babyflaschen (keine Mikrowelle)

AUSSTATTUNG:

- thermisches Desinfektionsgerät mit einer Laufzeit von mindestens 6 Minuten

DURCHFÜHRUNG:

 **VORSICHT**

Infektionsgefahr durch unzureichende Desinfektion

Eine unzureichende Desinfektion begünstigt Keimwachstum und erhöht damit die Infektionsgefahr.

- Stellen Sie vor jeder Desinfektion sicher, dass das Desinfektionsgerät sauber und funktionsfähig ist.
- Führen Sie die Desinfektion so lange durch, bis sich das Desinfektionsgerät automatisch abschaltet bzw. die in der Gebrauchsanweisung des Desinfektionsgeräts angegebene Mindest-Desinfektionszeit erreicht ist. Schalten Sie das Gerät nicht vorzeitig ab.

 **VORSICHT**

Infektionsgefahr durch Feuchtigkeit

Feuchtigkeit begünstigt Keimwachstum.

- Nehmen Sie alle Teile unmittelbar nach dem Desinfektionsvorgang aus dem Desinfektionsgerät und lassen Sie sie trocknen.

Für die Durchführung der Desinfektion, die Dauer des Desinfektionsvorgangs sowie die erforderliche Wassermenge beachten Sie die Gebrauchsanweisung des verwendeten Desinfektionsgerätes.

TROCKNEN:

- Legen Sie nach Abschluss des Desinfektionsvorgangs alle Einzelteile auf eine trockene, saubere und saugfähige Unterlage und lassen Sie sie vollständig trocknen.

Chemische Desinfektion

Für den sicheren Umgang mit der Chemikalie beachten Sie die Gebrauchsinformation des Desinfektionsmittels, insbesondere die darin enthaltenen Sicherheitshinweise.

AUSSTATTUNG:

- 1 Sterilisationstablette
Wirkstoff: Natriumdichlorisocyanurat
- 5 l Trinkwasser (kalt, max. Raumtemperatur)
- Behältnis mit mind. 5 l Fassungsvermögen

Validiert mit Milton® Sterilisationstabletten

DURCHFÜHRUNG:



VORSICHT

Infektionsgefahr durch Keimwachstum

Eine unzureichende Desinfektion begünstigt Keimwachstum und erhöht damit die Infektionsgefahr.

- Halten Sie das angegebene Mischungsverhältnis sowie die angegebene Einwirkzeit ein.
 - Achten Sie darauf, dass alle Einzelteile während der gesamten Einwirkzeit vollständig von der Lösung bedeckt sind. Es dürfen keine Hohlräume oder Luftblasen vorhanden sein.
- Lösen Sie eine Tablette in 5 l kaltem Trinkwasser auf.
 - Legen Sie alle Einzelteile in die vorbereitete Lösung.
Einwirkzeit: 15 Minuten
- i** *Wird die empfohlene Einwirkdauer deutlich überschritten, können die Kunststoffteile den Geruch des verwendeten Mittels annehmen.*

SPÜLEN



VORSICHT

Gefahr allergischer Reaktionen und Schleimhautirritationen durch Desinfektionsmittel

Desinfektionsmittel können bei Hautkontakt allergische Reaktionen oder Schleimhautirritationen auslösen.

- Spülen Sie das Produkt gründlich, so dass keine Rückstände des Desinfektionsmittels auf dem PARI Produkt zurückbleiben.
- Spülen Sie alle Teile gründlich unter fließendem Trinkwasser ab.
Wassertemperatur: ca. 15 °C, Dauer: 2 Minuten
- Entsorgen Sie die verwendete Lösung (die verdünnte Lösung kann über den Abguss entsorgt werden).

TROCKNEN:

- Schütteln Sie das Wasser aus allen Einzelteilen.
- Legen Sie alle Einzelteile auf eine trockene, saubere und saugfähige Unterlage und lassen Sie sie vollständig trocknen.

4.4 Anschluss Schlauch pflegen

Trocknen Sie den Anschluss Schlauch nach jeder Inhalation:

- Schließen Sie den Anschluss Schlauch an den Kompressor an.
- Schalten Sie Ihren Kompressor ein.
- Lassen Sie den Kompressor so lange arbeiten, bis die Feuchtigkeit im Schlauch beseitigt ist.

4.5 Kontrollieren

Überprüfen Sie alle Produktbestandteile nach jeder Reinigung und Desinfektion. Ersetzen Sie gebrochene, verformte oder stark verfärbte Teile.

4.6 Aufbewahren

Bewahren Sie dieses Produkt wie nachfolgend beschrieben auf:

- Schlagen Sie alle Einzelteile in ein sauberes, fusselfreies Tuch ein (z. B. Geschirrtuch).
- Bewahren Sie alle Einzelteile an einem trockenen und staubfreien Ort auf.

5 FEHLERBEHEBUNG

Wenden Sie sich an den Hersteller bzw. Händler:

- bei Fehlern, die in diesem Kapitel nicht aufgeführt sind
- wenn das vorgeschlagene Vorgehen den Fehler nicht behebt

Fehler	Mögliche Ursache	Abhilfe
Aus dem Vernebler kommt kein Aerosol.	Die Düse des Verneblers ist verstopft.	Reinigen Sie den Vernebler.
	Der Anschluss-schlauch ist nicht richtig angeschlossen.	Prüfen Sie, ob alle Schlauchendstücke fest mit dem Kompressor und dem Vernebler verbunden sind.
	Der Anschluss-schlauch ist undicht.	Ersetzen Sie den Anschluss-schlauch.

6 TECHNISCHE DATEN

6.1 Allgemeine Verneblerdaten

Größe ⁶	10 cm × 10 cm × 4 cm
Gewicht ⁶	31 g bis 33 g
Betriebsgase	Luft, Sauerstoff
Minimaler Kompressorfluss	3,0 l/min
Minimaler Betriebsdruck	0,5 bar / 50 kPa
Maximaler Kompressorfluss	6,0 l/min
Maximaler Betriebsdruck	2,0 bar / 200 kPa
Minimales Füllvolumen	2 ml
Maximales Füllvolumen	8 ml

6.2 Aerosoldaten nach ISO 27427

Die in dieser Gebrauchsanweisung angegebenen Aerosoldaten wurden nach ISO 27427 mit Salbutamol ermittelt. Werden andere Lösungen oder Suspensionen zur Vernebelung verwendet, können die Aerosoldaten von den angegebenen abweichen (insbesondere, falls diese eine höhere Viskosität aufweisen).

Die folgenden Angaben basieren auf Prüfungen nach Norm, die das Atemmuster von Erwachsenen zugrunde legen. Daher weichen diese Angaben wahrscheinlich von entsprechenden Angaben ab, die für Kind- oder Kleinkind-Populationen ermittelt wurden.

6) Ohne Mundstück; unbefüllt.

Düsenaufsatz (orange)	Minimaler Düsenfluss (3 l/min – 0,6 bar)	Nominaler Düsenfluss (4,1 l/min – 1,2 bar) ⁷	Maximaler Düsenfluss (6 l/min – 1,9 bar)
MMAD [μm] ⁸	4,0	3,4	2,9
GSD ⁹	2,08	2,1	2,05
Respirable (lungengängige) Fraktion [% < 5 μm]	61,7	68,7	76,5
Aerosolanteil [% < 2 μm]	17,4	24,9	28,6
Aerosolanteil [% > 2 μm < 5 μm]	44,3	43,8	47,9
Aerosolanteil [% > 5 μm]	38,3	31,3	23,5
Aerosol Output [ml]	0,39	0,52	0,38
Aerosol Outputrate [ml/min]	0,05	0,15	0,16
Restvolumen [ml] (gravimetrisch bestimmt)	1,04	1,13	0,96
Outputrate bezogen auf das Füllvolumen [%/min]	2,7	8,0	7,9

7) Betrieb mit PARI COMPACT2 Kompressor (Type 152).

8) MMAD = Medianer massenbezogener aerodynamischer Durchmesser

9) GSD = Geometrische Standardabweichung







7 SONSTIGES

7.1 Entsorgen

Alle Produktbestandteile können über den Hausmüll entsorgt werden, sofern es keine anderen landesspezifischen Entsorgungsregeln gibt.

7.2 Kennzeichnung

Auf dem Produkt bzw. auf der Verpackung befinden sich folgende Symbole:

	Medizinprodukt
	Hersteller
	Herstellungsdatum
	Das Produkt erfüllt die grundlegenden Anforderungen nach Anhang I der Richtlinie 93/42/EWG über Medizinprodukte.
	Gebrauchsanweisung beachten
	Artikelnummer
	Fertigungslosnummer, Charge



PARI GmbH

Spezialisten für effektive Inhalation

Moosstraße 3

82319 Starnberg • GERMANY

info@pari.de • www.pari.com

